



MaxiMix AutoChef 86

Tekniska data

10000035832-TDA-000-00



Apparaten på bilden kan vara utrustad med extrautrustning.

Maxi AutoTemp 32, MaxiMix AutoTemp 56 och MaxiMix AutoChef 86 kan kombineras.

Kontrollpanelen kan monteras på höger eller vänster sida.

Uppvärmning sker indirekt med 1 bar ångtryck och den maximala temperaturen är 120°C. Ångan kommer från ett externt ångsystem eller en inbyggd elektrisk ånggenerator.

Mått på grytan och manöverpelare

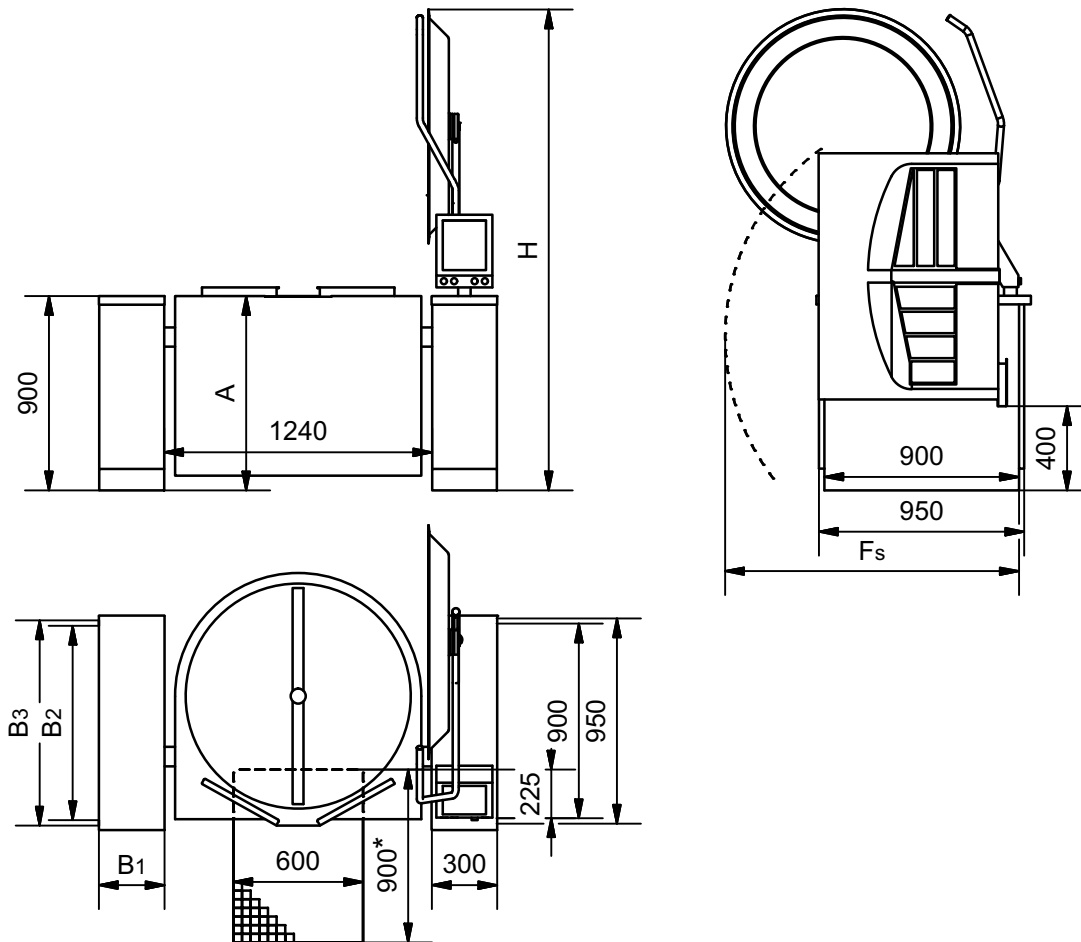

Storlek	A [mm]	Fs [mm]	H [mm]
MaxiMix 400	900	1450	2240
MaxiMix 500	1017	1450	2350

Fs är det minsta avståndet för att service ska vara möjligt.

Större avstånd rekommenderas för service och eventuellt klämrisk. Nationella / lokala bestämmelser måste alltid följas.

* För grytor med fjärlsventil eller tappkran kan innehållet rinna ut bakom golvbrunnen när grytan tippas med ventilen/kranen öppen. Detta kan t.ex. hända vid rengöring. Det rekommenderas att överväga att förlänga golvbrunnen bakåt i enlighet med måtten i avsnittet "Placering av avtappningskran".

Mått på stöpelarna för elektriskt uppvärmda grytor

Storlek	B1 [mm]	B2 [mm]	B3 [mm]	Fs [mm]
300 x 900 mm	300	900	950	1100

Fs är det minsta avståndet för att service ska vara möjligt. Det skall jämföras mellan de olika Fs-måtten och grytan med det största Fs måttet skall användas.

Mått på stödpelarna för ång- uppvärmda grytor

Grytor av samma modell kan sättas ihop två och två. Kontrollpanel finns i de yttre pelarna.

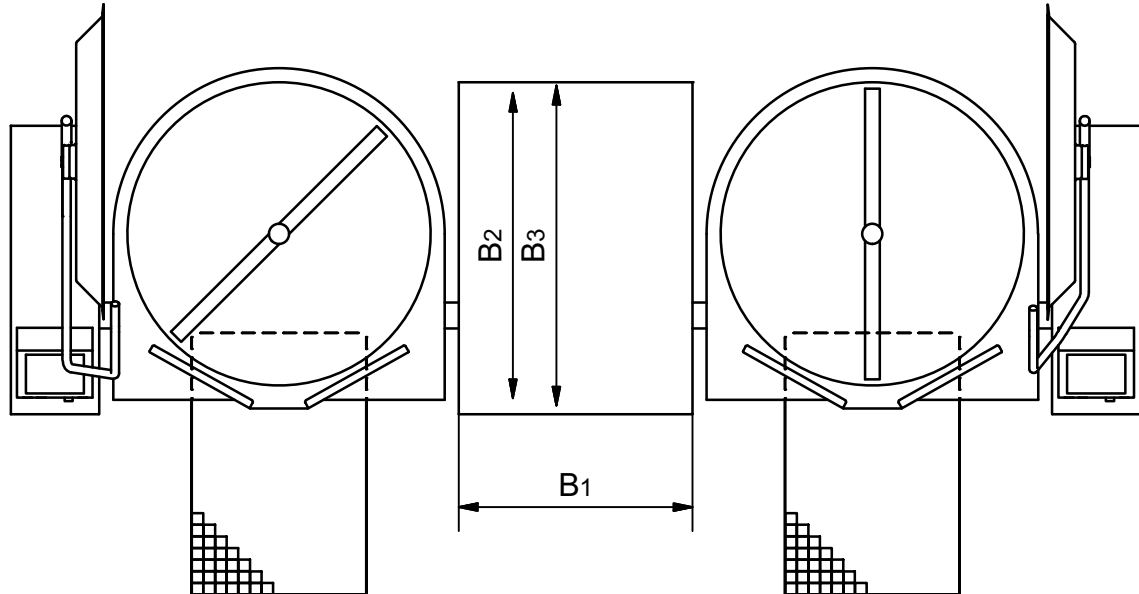

Typ	B1 [mm]	B2 [mm]	B3 [mm]	Fs [mm]
En ång-uppvärmd gryta Ingen kylning	300	1050	1100	1450
Två ång-uppvärmda grytor Ingen kylning	500	1050	1100	1450
En ång-uppvärmd gryta Kylning med vatten från vattenledningen	400	1050	1100	1450
Två ång-uppvärmda grytor Kylning med vatten från vattenledningen	600	1050	1100	1450

Fs är det minsta avståndet för att service ska vara möjligt. Det skall jämföras mellan de olika Fs-måtten och grytan med det största Fs måttet skall användas.

El för el-uppvärmda grytor

I bruksanvisningen finns viktig information om försörjning och anslutning.

3~230V+PE, 50/60Hz

Storlek [l]	Effekt [kW]	Strömförbrukning [A]	Uppkokningstid 10-90°C [min]	Isc [kA] min/max
400	51	138/138/138	47	0,32/20
500	51	138/138/138	63	0,32/20

Läckström under 1 mA.



3~400V+PE, 50/60Hz

Storlek [l]	Effekt [kW]	Strömförbrukning [A]	Uppkokningstid 10-90°C [min]	Isc [kA] min/max
400	63	95/95/95	38	0,25/10
500	63	95/95/95	47	0,25/10

Läckström under 10 mA.

3~440V+PE, 50/60Hz

Storlek [l]	Effekt [kW]	Strömförbrukning [A]	Uppkokningstid 10-90°C [min]	Isc [kA] min/max
400	63	87/87/87	38	0,25/6
500	63	87/87/87	47	0,25/6

Läckström under 10 mA.

El för ång-uppvärmda grytor

I bruksanvisningen finns viktig information om försörjning och anslutning.

3~230V+PE, 50/60Hz

Storlek [l]	Effekt [kW]	Strömförbrukning [A]	Isc [kA] min/max
400	3,1	19/19/19	0,25/20
500	3,1	19/19/19	0,25/20

Läckström under 1 mA.

3~400V+PE, 50/60Hz

Storlek [l]	Effekt [kW]	Strömförbrukning [A]	Isc [kA] min/max
400	3,1	9/9/9	0,16/10
500	3,1	9/9/9	0,16/10

Läckström under 10 mA.

3~440V+PE, 50/60Hz

Storlek [l]	Effekt [kW]	Strömförbrukning [A]	Isc [kA] min/max
400	3,1	9/9/9	0,16/6
500	3,1	9/9/9	0,16/6

Läckström under 10 mA.



Energieffektivitet

Grytorna har en energieffektivitet på 95%, mått efter EFCEM's standard.

Mätningarna är gjorda med 400V anslutningseffekt. Beroende på verklig anslutningseffekt, utrustning, tillbehör mm så kan energieffektiviteten avvika lite.

Nätverk

Grytan måste vara ansluten till ett datanätverk med Internetanslutning. Använd kabelkategori 6 eller bättre.

Vatten

I bruksanvisningen finns viktig information om försörjning och anslutning.

Vatten	Tryck [bar]	Mängd [l/min]	Temperatur [°C]
Kallt	1,5-6	35	-
Varmt	1,5-6	35	< 60

Varmt vatten används endast när grytan är utrustad med en spolpistol eller när varmt vatten kan användas till matlagning.

Volym

Storlek [l]	Netto [l]	Brutto [l]	Diameter [mm]	Djup [mm]
400	400	447	1050	590
500	500	547	1050	707

Vikt

Storlek	Transportvikt* [kg]	Vikt i drift** [kg]
MaxiMix 400 AutoChef 86	651	1213
MaxiMix 500 AutoChef 86	689	1352

* Transportvikt är inkl. en stöpelare med samma dimension som försörjningspelaren. Vikten är utan vatten i ånggeneratorn och utan tillbehör.

** Vikt i drift är inkl. en stöpelare med samma dimension som försörjningspelaren, ånggeneratorn fylld med vatten och grytan toppfylld med vatten. Vikten är utan tillbehör.

Ventilation

3~230V+PE, 50/60Hz

Storlek [l]	Sensibel [W]	Latent [W]	Ånga [kg/h]
400	1680	9600	14,1
500	1680	9600	14,1

3~400V+PE / 3~440V+PE, 50/60Hz

Storlek [l]	Sensibel [W]	Latent [W]	Ånga [kg/h]
400	2100	12000	17,6
500	2100	12000	17,6

VDI 2052 är en tysk standard, som kan användas till dimensionering av ventilationsanläggningar.

Värdena är snittvärden vid en genomsnittlig apparat och användningsmönster, men det faktiska behovet kommer att variera i förhållande till varje apparatens effektivitet, styrning och tillämpning. Ingen hänsyn har tagits till samtidigthetsfaktorn. Snittvärdena för detta kan likaledes hittas i VDI 2052.

Ljudnivå

Buller från maskinen < 60 dB(A).

Omrörare

Omrörarens hastighet: 5 - 140 varv per minut.

Ånga

I bruksanvisningen finns viktig information om försörjning och anslutning.

Används endast för grytor som värms upp från ett externt ångsystem.

Storlek [l]	Ångförbrukning 10-90° (20 min.) [kg/h]
400	227
500	267

Tryckluft

I bruksanvisningen finns viktig information om försörjning och anslutning.

Används endast för grytor som värms upp från ett externt ångsystem.

Storlek	Tryck [bar]	Mängd [l/min]
Alla	7-8	0,5

Avstånd under grytkroppen

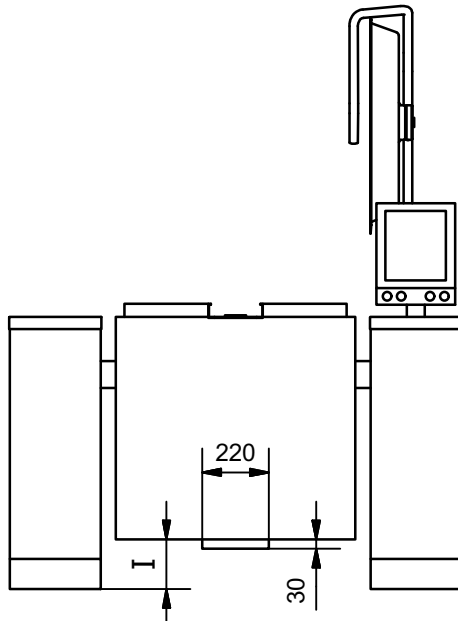

Storlek [l]	I [mm]
400	65
500	65

Placering av avtappningskran

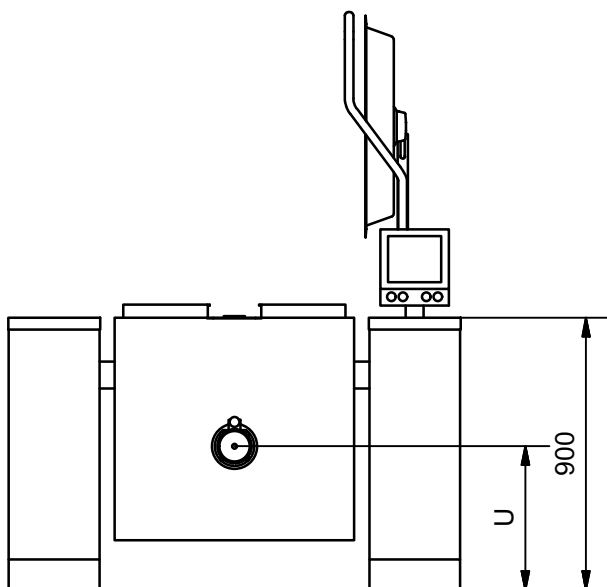

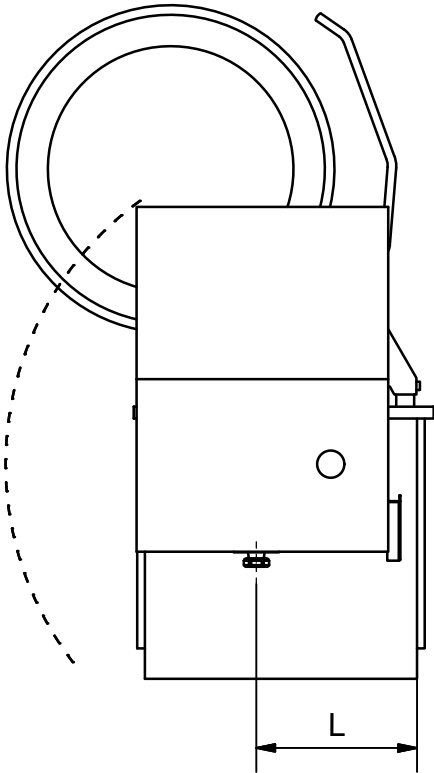

Storlek [l]	L [mm]	U [mm]
400	505	490
500	505	490

Extrautrustning

Fjärilsventil med utlopp nedåt

Enheten kan demonteras, t.ex. vid rengöring och en plugg ingår så att röret kan stängas när ventilen inte är monterad.

Vinkeln är svetsad mot ventilen, vilket ger en kort konstruktion.

2" ISO Clamp

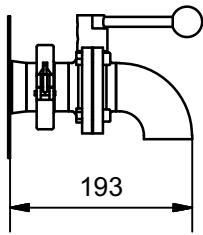

3" ISO Clamp

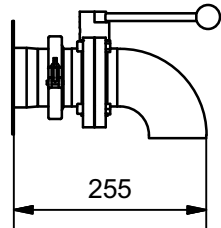

2" SMS

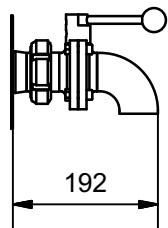

3" SMS

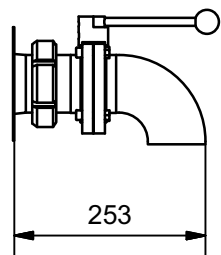

2" DS

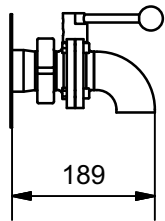

3" DS

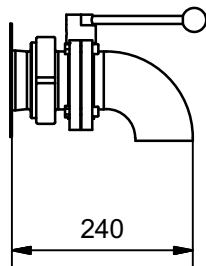

Fjärilsventil med anslutning till pump

Denna ventil är lämplig för anslutning av pumpar till grytan. Om en vinkel (tillval) är monterad kan ventilen också användas utan pump, t.ex. vid rengöring.

Enheten kan demonteras, t.ex. vid rengöring och en plugg ingår så att röret kan stängas när ventilen inte är monterad.

2" ISO Clamp

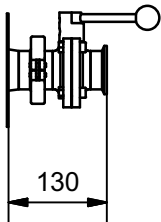

3" ISO Clamp

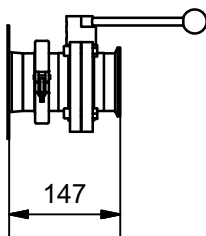

2" SMS

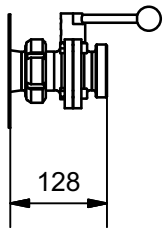

3" SMS

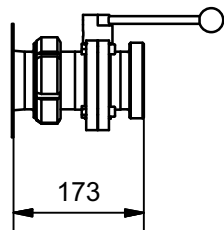

2" DS

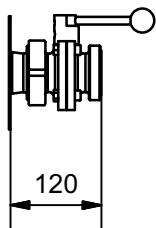

3" DS

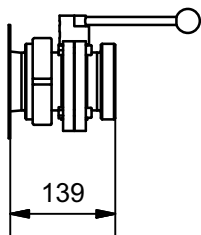

Vinkel för fjärilsventil

Lös vinkel för fjärilsventil 2" ISO Clamp

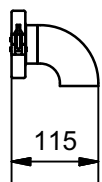

Lös vinkel för fjärilsventil 3" ISO Clamp

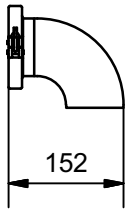

Lös vinkel för fjärilsventil 2" SMS

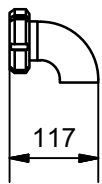

Lös vinkel för fjärilsventil 3" SMS

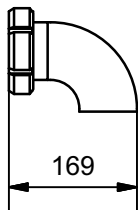

Lös vinkel för fjärilsventil 2" DS

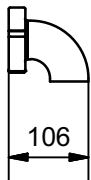

Lös vinkel för fjärilsventil 3" DS

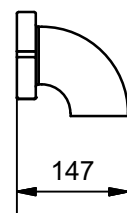

Avtappingskran typ Echtermann

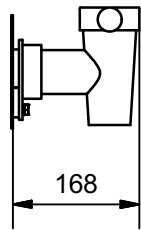

Genomförning för kundspecifik lösning

2" genomförning

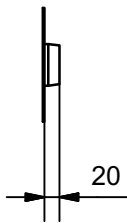

3" genomförning

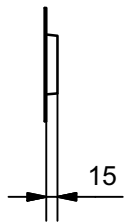

3" genomförning för ISO Clamp

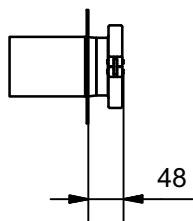

Redskapsvagn

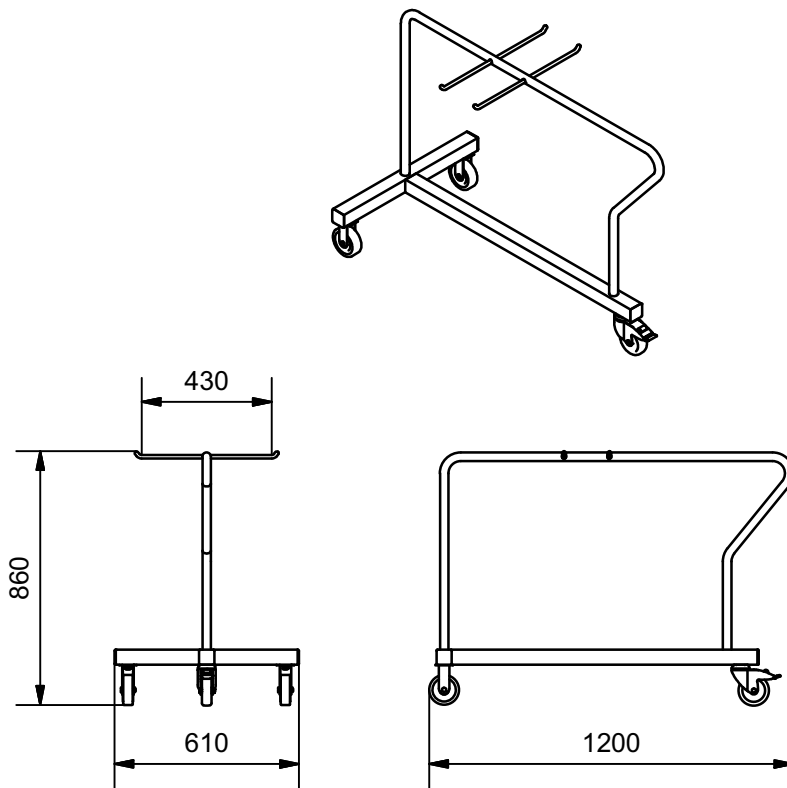

Väggbeslag för tillbehör

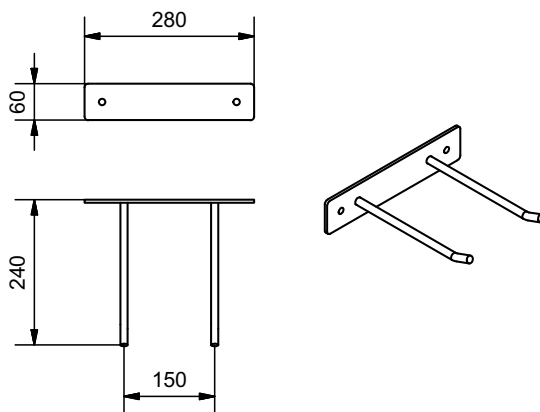

Rätt till ändringar förbehålls. Med förbehåll för utskriftsfel.